

# Lasthalteventile Typ LHK

hydraulisch entsperrbar

Betriebsdruck  $p_{\max} = 400 \text{ bar}$   
Volumenstrom  $Q_{\max} = 100 \text{ l/min}$



Schaltensymbol

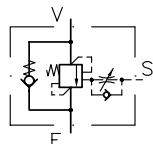

Beispiel:

Typ LHK 33 G - 11 - 230  
für stets einseitige Lastrichtung,  
siehe Position 2.1

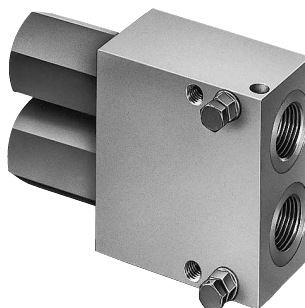

Beispiel:

Typ LHK 33 G - 21 - 320/320  
für wechselnde Lastrichtung wie Schaltungsbeispiel,  
siehe Position 2.2

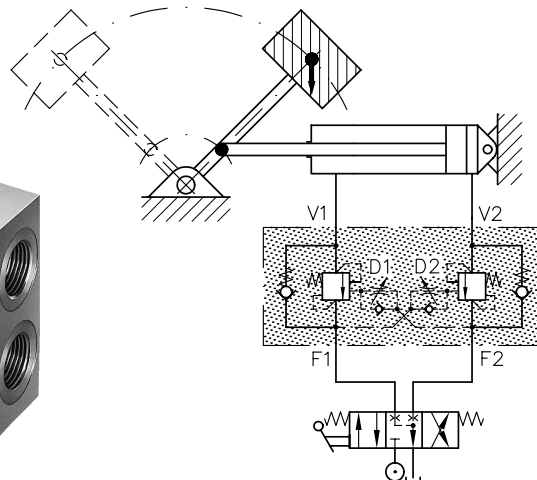

## 1. Allgemeines

Die nach DIN ISO 1219-1 in die Gruppe der Druckventile einzuordnenden Geräte verhindern, daß doppelwirkende Verbraucher (Hydrozylinder, Hydromotoren) mit anhängender, ziehender oder schiebender Last bei Bewegung in Lastrichtung unkontrollierbar mit größerer Geschwindigkeit verfahren (beschleunigen), als diese dem Zufluß-Ölstrom (Pumpe) entspricht (Durchsacken, Abreißen der Ölsäule).

**Beispiel:** Hub- und Schwenkeinrichtungen jeglicher Art mit Vorzeichenwechsel der Lastrichtung (Schwenken über Totpunkt). Seilwinden- und Schwenkwerkmotoren.

Als Nebeneffekt ergibt sich dabei in Neutralstellung der Wegeventile oder -schieber ein Schutz gegen unerwünschtes oder unzulässiges Abwandern des Kolbens eines Hydrozylinders in Lastrichtung bei leckölbehafteten Wegeschiebersteuerungen in Haltestellung. Hierzu Position 5.4 beachten.

**Beispiel:** Hebe- und Ausschubzylinder, Drehkolben- und Zahnstangen/Ritzel-Schwenkzylinder.

Einsatzmöglichkeiten auch als entlastbare Vorspannventile (Gegendruckventile) für besondere Einsatzfälle.

**Beispiel:** für Vorschubzylinder in Werkzeugmaschinen, für Stanzzylinder in Vorrichtungen, in hydraulischen Gleichlaufanordnungen, wenn der Gleich- oder Parallellauf zweier Hydrozylinder mit zwei gleich großen Teilförderströmen der Pumpe erzeugt wird usw., siehe auch Position 5.3.

Andere Gleichlaufsteuerungen mittels Stromteilern Typ TQ siehe D 7381.

Lasthalteventile der Typenreihe LHK sind verwendbar für alle Hebe-, Schwenk- oder Wendeeinrichtungen usw., die in bezug auf ihre Eigenelastizität genügend steif sind, d. h., nicht oder nur in geringem Maße zu Nick- oder Pendelschwingungen neigen. Für Anlagen mit ausgeprägter Neigung zu derartigen niederfrequenten Schwingungen, besonders auch in Verbindung mit Prop.-Steuerungen Typ PSL bzw. PSV nach D 7700 ff sind Lasthalteventile Typ LHDV (D 7770) bzw. Typ LHT (D 7918) vorteilhaft.

Mit dem Lasthalteventil wird jeweils die Ablaufseite (Rücklaufseite) des Hydroverbrauchers, bezogen auf die Last- und Bewegungsrichtung, vorgespannt. Die Druckeinstellung ist je nach Erfordernis ca. 15...25% höher als der größtmögliche Lastdruck zu wählen. Wegen der guten Dichtheit kann bei Hydrozylindern im Ruhezustand weder Lecköl aus der Verbraucherseite zu einem leckölbehafteten Wegeschieber abwandern noch kann die Last den Vorspann- oder Gegendruck des Ventils überwinden.

Wird der Hydroverbraucher in Richtung "Last senken" über das Wegeventil angesteuert, kann die Last wegen des Gegendruckes am Lasthalteventil (siehe vorhergehenden Absatz) den Verbraucher von selbst nicht in Bewegung setzen, vielmehr muß die Pumpe auf der Verbraucher-Zuflußseite "nachschieben". Der hierzu erforderliche Druck wirkt über eine Steuerleitung auf den Entsperrkolben im Lasthalteventil, dessen Kraft gegen die Federvorspannung gerichtet ist. Dadurch wird die Druckeinstellung auf Lastdruck reduziert, das Ventil in eine Drossel-Arbeitsstellung gebracht (entsperrt) und die Verbraucherbewegung beginnt. Der pumpenseitige Druck zum Verschieben der Last ist abhängig von der Differenz zwischen Druckeinstellwert im Lasthalteventil und momentanem Lastdruck, vom Flächenverhältnis im Hydroverbraucher und vom Entsperrverhältnis im Lasthalteventil. Er ist nur ein Bruchteil des Einstelldruckes.

Das Ventil öffnet beim Ansteuern des Verbrauchers die Ablaufseite flink, so daß keine Druckübersetzung auftreten kann, und geht dann gedämpft in die lastabhängige Drosselstellung über. Anfahrssprünge am Verbraucher und damit verbundene Nickschwingungen der von diesem bewegten Bauteilen werden dadurch schon beim Entstehen weitgehend unterdrückt oder rasch zum Abklingen gebracht. Dieses Ansprechverhalten wird durch Gewindedrosseln mit Umgehungs Rückschlagventil in den internen Steuerkanälen erreicht. Die Wirksamkeit der Gewindedrosseln kann in einem gewissen Bereich verändert und den örtlichen Erfordernissen angepaßt werden.

Weitere Hinweise zum Einsatz und zur Funktion siehe Position 5.1

## 2. Lieferbare Ausführungen, Hauptdaten

### 2.1. Ventile für einseitige Lastrichtung V → F

Bestellbeispiele: **LHK 22 G - 11H - 180**  
**LHK 33 G - 15C - 250/220**  
**LHK 44 F - 14W - 200**

Hinweise zum Einsatz der verschiedenen Varianten siehe Position 5.  
 Vergleich alter und neuer Typenschreibung, siehe Position 5.5.

Tabelle 1:

Druckeinstellung Schockventil p<sub>2</sub> (bar) <sup>2)</sup>

Druckeinstellung Lasthalteventil p<sub>1</sub> (bar) <sup>1)</sup>

Grundtyp, Baugröße	Dämpfungsvariante	Schalt-symbol und Gehäuseausführung	Entsperrverhältnis	Volumenstrom ca. (l/min)	Druckbereich p <sub>1</sub> (bar) <sup>1)</sup>	Anschlußgewinde DIN ISO 228/1 F, V, R, A, B <sup>3)</sup>	Maßbild	
LHK 21	G F	-14	Gewindeanschluß	1 : 4,6	15	50...200	7	
		-14 T					6	
		-14 T - 3/8					G 3/8 / G 1/4	
LHK 22	G F U	-11	Gewindeanschluß	1 : 4,6	20	50...200 201...400	1	
		-11 H					V - Hohlschraubenschluß	2
		-11 H16	V - Flanschanschluß				M 16x1,5 / G 3/8	2
		-11 K -11 P					G 3/8	4
LHK 227	G F	-11 K	V - Flanschanschluß	1 : 7			5	
LHK 30	G F	-11 PV -11 C PV	Plattenaufbau, externe Druckverstellung	1 : 4,4	60	60...130 131...320 321...360	--	3
LHK 32	G F U	-11	Gewindeanschluß	1 : 4,4	40	60...130 131...320	G 3/8	1
LHK 33	G F U	-11 -11 C	Gewindeanschluß	1 : 4,4	60	60...130 131...320 321...360	G 1/2	1
		-11 H	V - Hohlschraubenschluß					2
		-11 P	V - Flanschanschluß					4
		-14 -14 W	Gewindeanschluß					7
		-15 <sup>2)</sup> -15 C <sup>2)</sup>	Gewindeanschluß					9
		-17 OMR -17 OMT -17 OMV	V- Flanschanschluß					10/11
LHK 337	G F U	-11	Gewindeanschluß	1 : 7				1
		-11 P	V - Flanschanschluß		4			
LHK 40	G F	-11 PV -11 C PV	Plattenaufbau, externe Druckverstellung	1 : 4,4	100		--	3
LHK 43	G F	-14	Gewindeanschluß	1 : 4,4	80		G 3/4 / G 1/2	7
LHK 44	G F U	-11 -11 C	Gewindeanschluß	1 : 4,4	100	60...130 131...350	G 3/4	1
		-11 P	V- Flanschanschluß					4
		-14 -14 W	Gewindeanschluß					7
		-14 W M1C	V- Flanschanschluß					8
		-15 <sup>2)</sup> -15 C <sup>2)</sup>	Gewindeanschluß					9

Dämpfungsvarianten:

**G** = gedämpft mit Drossel-Rückschlagventil-Kombination (Drosselschraube einstellbar)

**F** = einfach gedämpft mit Drosselschraube (einstellbar)

**U** = ungedämpft

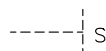
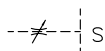
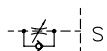

1) Verschiedene Druckbereiche (Druckfedern) entsprechend dem angegebenen Einstelldruck.

2) Druckeinstellung für Schockventil p<sub>2 max</sub> ≤ 340 bar (Druckbereiche: 150...250 bar und 251...340 bar)

3) Anschlußgewinde M, S, X, Z siehe Maßbilder Position 4 ff

**Schaltsymbole zu Position 2.1**

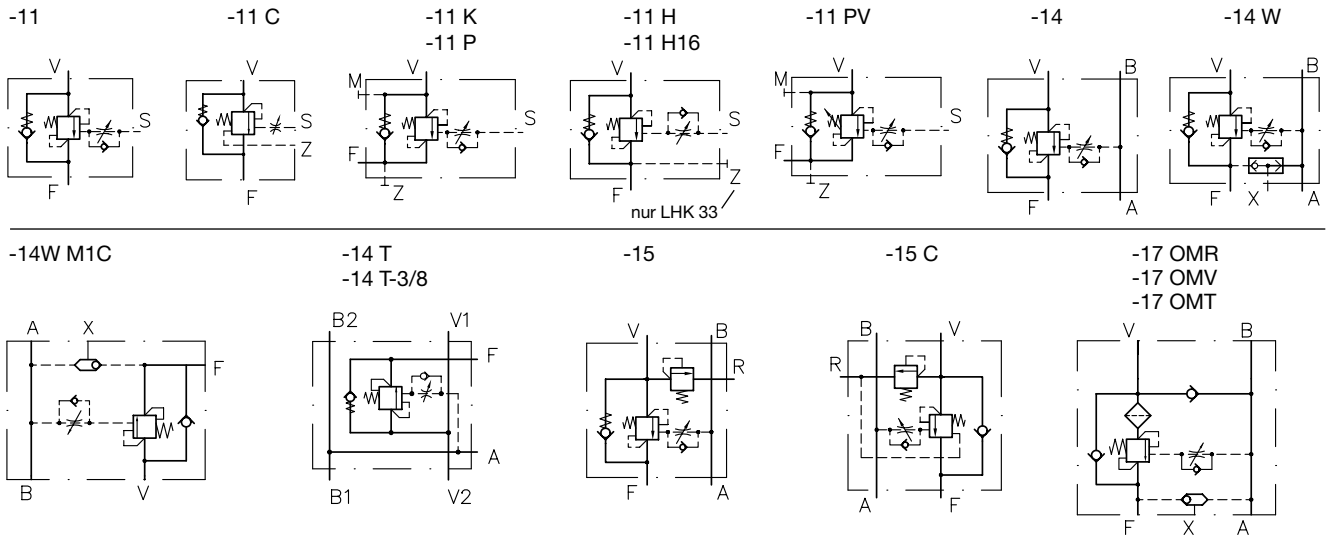

**2.2. Ventile für Lastrichtungswechsel** (Überfahren eines Totpunktes, siehe Beispieldarstellung Seite 1)

Bestellbeispiele: **LHK 22 G - 21 - 220/220**  
**LHK 33 G - 25WD - 280/280 - 260/260**  
**LHK 44 F - 21 - 180/180**

**Tabelle 2:**

Grundtyp, Baugröße	Dämpfungsvariante	Schaltsymbol und Gehäuseausführung	Entsperrverhältnis	Volumenstrom ca. (l/min)	Druckbereich (bar) <sup>1)</sup>	Anschlußgewinde DIN ISO 228/1 F, V, R, A, B <sup>3)</sup>	Maßbild
<b>LHK 22</b>	G	-21	Gewindeanschluß	1 : 4,6	20	50...200 201...400	G 3/8
	F U						
<b>LHK 33</b>	G	-21	Gewindeanschluß	1 : 4,4	60	60...130 131...320 321...360	G 1/2
	F	-25					
	U	-25 W -25 WD					
<b>LHK 337</b>	G	-21	Gewindeanschluß	1 : 7	100	60...130 131...350	G 3/4
	F U	-25					
<b>LHK 44</b>	G F U	-21 -21 W	Gewindeanschluß	1 : 4,4	100	60...130 131...350	G 3/4
<b>LHK 447</b>	G F U	-21	Gewindeanschluß	1 : 7	100	60...130 131...350	G 3/4

Druckeinstellung Schockventil p<sub>4</sub> (bar) <sup>2)</sup>  
 Druckeinstellung Schockventil p<sub>3</sub> (bar) <sup>2)</sup>  
 Druckeinstellung Lasthalteventil p<sub>2</sub> (bar) <sup>1)</sup>  
 Druckeinstellung Lasthalteventil p<sub>1</sub> (bar) <sup>1)</sup>

Dämpfungsvarianten  
**G** = gedämpft mit Drossel-Rückschlagventil-Kombination (Drosselschraube einstellbar)  
**F** = einfach gedämpft mit Drosselschraube (einstellbar)  
**U** = ungedämpft

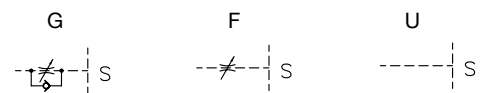

<sup>1)</sup> Verschiedene Druckbereiche (Druckfedern) entsprechend dem angegebenen Einstelldruck.

<sup>2)</sup> Druckeinstellung für Schockventile p<sub>3</sub>, p<sub>4 max</sub> ≤ 400 bar (Druckbereiche: 0...160 bar, 161...315 bar, 316...400 bar)

<sup>3)</sup> Anschluß X = G 1/4

**Schaltsymbole**

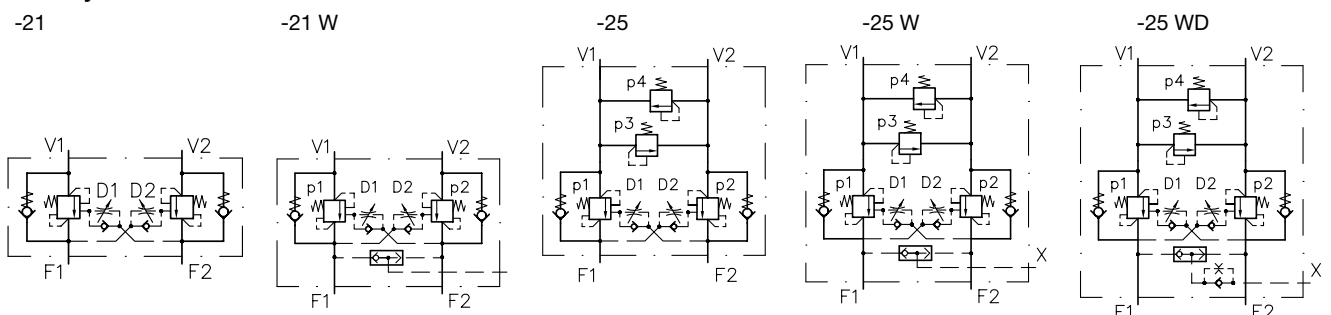

### 2.3. Lasthalteventil - Einsätze

Für selbstgefertigte Basiskörper mit Anschlüssen V und S können die Lasthalteventil Einsätze in Einzelteilen geliefert werden. Die Funktionsprüfung und Druckeinstellung ist dann nach dem Zusammenbau vor Ort durchzuführen (Hinweise zur Einstellung siehe Position 3 unter „Druckeinstellung“ und Position 4.3). Die Angabe des vorgesehenen Lastdruckes ist zur richtigen Federauswahl notwendig.

Als Drosselrückschlagventil für die Steuerkolbendämpfung eignet sich der Typ FG 2 nach D 7275 (Anschluß A = Steuerkolben-seite, Anschluß B = Steuerzufußseite).

Bestellbeispiele:

**LHK 21 - 180**

**LHK 30 V - 260**

**LHK 447 - 120**

Tabelle 3:

vorgesehene Druckeinstellung  $p_1$  (bar)

(die Angabe des Lasthaltdruckes ist zur Federauswahl erforderlich)

Grundtyp, Baugröße	Entsperrverhältnis	Volumenstrom ca. (l/min)	Druckbereich (bar) <sup>1)</sup> $p_1$	Anschlußgewinde	eingesetzt bei Schaltsymbol	Maßbild	
<b>LHK 20 V</b>	1 : 4,6	15	50...200	2) --	---	17	
<b>LHK 21</b>				G 1/4	14.	14	
<b>LHK 22</b>				G 3/8	11., 21	14	
<b>LHK 227</b>	1 : 7	20	50...200 201...400		11.	14	
<b>LHK 30 V</b>	1 : 4,4	60	60...130 131...320 321...360	2) --	11 PV, 11 CPV	18	
<b>LHK 32</b>		40		G 3/8	11	15	
<b>LHK 33</b>		60		G 1/2	11., 14., 15., 17., 21., 25.	15	
<b>LHK 33 S</b>					11 SK	20	
<b>LHK 33 SL</b>					21 SL	15	
<b>LHK 337</b>		1 : 7				11., 21, 25	15
<b>LHK 40 V</b>		1 : 4,4		100	60...130 131...350	2) --	11 PV, 11 CPV
<b>LHK 44</b>	G 3/4		11., 14., 15., 21.,			16	
<b>LHK 447</b>	1 : 7		21			16	

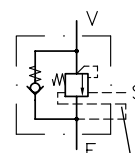

Verbindungsbohrung Y siehe Maßbilder Position 4.3

1) Verschiedene Druckbereiche (Druckfedern) entsprechend dem angegebenen Einstelldruck.

2) Alle Anschlüsse befinden sich im Basiskörper. Der Einstelldruck ist nach Lösen einer Kontermutter verstellbar.

### 3. Weitere Kenngrößen

Benennung	Lasthalteventil, hydraulisch entlastbar, mit Umgehungsrückschlagventil
Bauart	Druckventilteil (Lasthalteventil): Kugel- bzw. Kegelsitzventil Umgehungsrückschlagventil: Plattensitzventil
Befestigungsart	entsprechend Typ siehe Maßbilder Position 4.
Einbaulage	beliebig
Anschlüsse	F, F1, F2; V, V1, V2; A, B und R = Hauptanschlüsse je nach Typ S, X und M = Steuer- und Meßanschlüsse je nach Typ Alle Anschlüsse sind mit vollem Betriebsdruck belastbar
Durchflußrichtung	Arbeitsrichtung (Lasthaltefunktion) $V \rightarrow F, V1 \rightarrow F1, V2 \rightarrow F2$ freier Durchfluß $F \rightarrow V, F1 \rightarrow V1, F2 \rightarrow V2$
Entsperrverhältnis	siehe Tabelle 1, 2 und 3; Pos. 2.1 bis 2.3 Der Entsperrdruck entspricht bei 1 : 4,4 dem 0,23 -fachen, bei 1 : 4,6 dem 0,22 -fachen und bei 1 : 7 dem 0,14 -fachen der Differenz zwischen Einstell- und Lastendruck Das Flächenverhältnis bei Hydrozylindern geht in die Rechnung ein.

**Druckeinstellung**

Selbst vorgenommene Druckeinstellung oder -veränderung nur bei gleichzeitiger Manometerkontrolle! Die angegebenen Druckänderungswerte je Umdrehung oder je mm Einstellweg an der Lochscheibe im Anschluß F (F1 und F2) sind grobe Anhaltswerte zur ungefähren Auffindung des gewünschten Betriebspunktes.

Typ		LHK 20		LHK 21		LHK 22		LHK 30			LHK 32		LHK 33 LHK 337			LHK 40		LHK 43 LHK 44 LHK 447	
Druckbereich bis ...	(bar)	200	400	200	200	400	130	320	360	130	320	130	320	360	130	350	160	350	
Druck- änderung ca.	je Umdrehung (bar/U)	18	75	55	24	100	22	24	30	46	62	63	85	87	31	47	45	70	
	je mm Weg (bar/mm)	18	75	45	18	75	17	19	24	36	46	36	46	48	25	38	25	38	

Handpumpen-  
prüfstand

Mano-  
meter

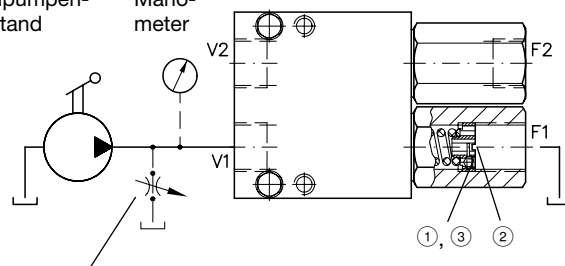

- ① Madenschraube lockern
- ② Lochscheibe mit Stiftschlüssel verstellen  
 = Druck steigt  
 = Druck fällt
- ③ Nach erfolgter Einstellung Madenschraube wieder festziehen

Bypass - Drosselventil bei Motorpumpenprüfstand erforderlich! Pumpe über offenes Drosselventil auf Umlauf, dann Drosselventil langsam soweit schließen, bis das Lasthalteventil gerade anspricht (größere Volumenströme vermeiden, da sonst Ventilkreischen auftritt).

**Druckmittel**

Hydrauliköl entsprechend DIN 51524 Tl.1 bis 3; ISO VG 10 bis 68 nach DIN 51519

Viskositätsbereich: min. ca. 4, max. ca. 1500 mm<sup>2</sup>/s

optimaler Betrieb: ca. 10...500 mm<sup>2</sup>/s.

Auch geeignet für biologisch abbaubare Druckmedien des Typs HEPG (Polyalkylenglykol) und HEES (synthetische Ester) bei Betriebstemperaturen bis ca. +70°C

**Temperaturen**

Umgebung: ca. -40...+80°C

Öl: ca. -25...+80°C; auf Viskositätsbereich achten

Starttemperatur bis -40°C zulässig (Startviskositäten beachten!), wenn die Beharrungstemperatur im anschließenden Betrieb um wenigstens 20K höher liegt.

Biologisch abbaubare Druckmedien: Herstellerangaben beachten. Mit Rücksicht auf die Dichtungsverträglichkeit nicht über +70°C.

**Δp-Q-Kennlinien (Richtwerte)**

Bei selbst gefertigten Gehäusen (Anschlußseite F) kann der Durchflußwiderstand je nach Ausbildung der Ölkanaile abweichen.

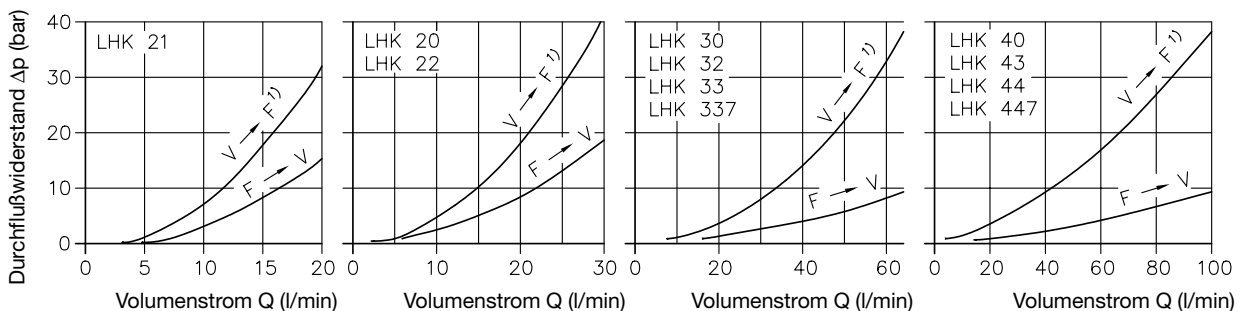

Ölviskosität während der Messung ca. 50 mm<sup>2</sup>/s

1) völlig entsperrt

**Funktionseinschränkung:**

In Verbindung mit Wegeschiebern, die in einer (beliebigen) Schaltstellung das Durchflußbild der Differential-schaltung aufweisen, z.B. mit Kennbuchstaben C, Y nach D 5650/1 oder D 5700, sind Lasthalteventile nicht verwendbar. Lasthalteventile mit Schaltsymbol -15 nicht auf der Stangenseite des angeschlossenen Zylinders einsetzen. Eine Ausnahme bilden Lasthalteventile mit Schaltsymbolen -11C bzw. -15C mit externer Steuerkolbenentlastung (Anschluß Z).

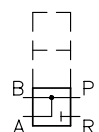

## 4. Abmessungen

Alle Maße in mm, Änderungen vorbehalten!

### 4.1. Ventile für einseitige Lastrichtung V → F

Maßbild 1: Typ LHK ... - 11 - ...  
LHK ... - 11 C - ...

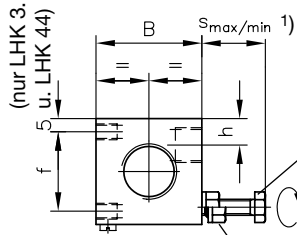
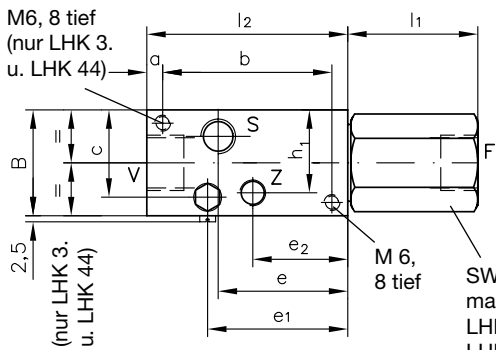

M 6, 8 tief  
(nur LHK 3.  
u. LHK 44)

SW  
max. Anzugsmoment  
LHK 22: 30 Nm  
LHK 3.: 160 Nm  
LHK 44: 180 Nm

**Achtung:** Bei Montage der Anschlußverschraubungen Sechskant-Federgehäuse fixieren!

**Achtung:**

Nachfolgender Hinweis mit Bild ist eventuell in das Betriebshandbuch oder die Betriebsanleitung der Anlage zu übernehmen:

Drosselschraube SW 3 (LHK 22) bzw. SW 10 (LHK 3., LHK 44) für Ventildämpfung. Drosselwirkung steigt rechtsdrehend.

Achtung: Drosselschraube nicht über die in den Maßbildern angegebenen max. Maße herausdrehen. Sie kann im Geräteinneren konstruktiv nicht gesichert werden!

Kontermutter SW 10 (Seal-Lock-Mutter) vor dem Verstellen der Drosselschraube ausreichend lösen, damit der anvulkanisierte Dichtring vom Gewinde nicht beschädigt wird!

1) entfällt bei Dämpfungsvariante „U“

Typ	Anschlüsse			B	l <sub>1</sub>	l <sub>2</sub>	a	b	c	e	e <sub>1</sub>	e <sub>2</sub>	f	h	h <sub>1</sub>	SW	s		Masse (Gewicht) ca. kg
	V, F	S	Z														min	max	
LHK 22(7) - 11 - ...	G 3/8	G 1/8	--	32	40	57	--	--	25	35	35	--	--	8	--	22	8	17	0,5
LHK 32 - 11 - ...	G 3/8	G 1/4	--	40	49	74	5	64	33	49	53	--	30	10	--	30	14	24	1,0
LHK 33(7) - 11 - ...	G 1/2	G 1/4	--	40	49	76	5	64	33	49	53	--	30	10	--	30	14	24	1,0
LHK 33(7) - 11 C	G 1/2	G 1/4	G 1/8	40	49	76	5	64	33	49	53	37	30	10	31	30	14	24	1,0
LHK 44(7) - 11 - ...	G 3/4	G 1/4	--	45	90	80	6	70	39,5	51,5	55	--	35	21	--	36	14	24	1,6
LHK 44(7) - 11 C - ...	G 3/4	G 1/4	G 1/8	45	90	80	6	70	39,5	51,5	55	38	35	21	36	36	14	24	1,6

Maßbild 2: Typ LHK ... - ... H  
LHK ... - ... H16

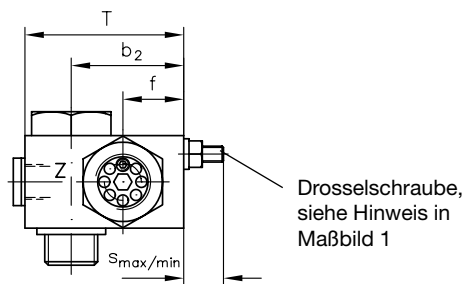
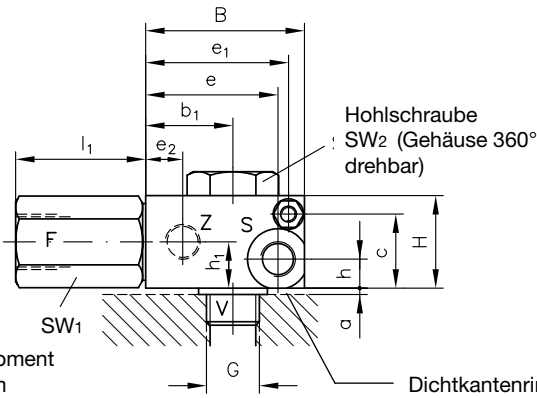

max. Anzugsmoment  
LHK 22: 30 Nm  
LHK 33: 160 Nm

**Achtung:** Bei Montage der Anschlußverschraubungen Sechskant-Federgehäuse fixieren!

Typ	Anschlüsse			G	B	H	T	l <sub>1</sub>	a	b <sub>1</sub>	b <sub>2</sub>	c	e	e <sub>1</sub>	e <sub>2</sub>	f	h	h <sub>1</sub>
	F	S	Z															
LHK 22...-H	G 3/8	G 1/4	--	G 3/8 A	40	25	60	40	4,5	26	46	13	10	35	--	30	12,5	--
LHK 22...-H16	G 3/8	G 1/4	--	M16 x 1,5	40	25	60	40	4,5	26	46	13	10	35	--	30	12,5	--
LHK 33...-H	G 1/2	G 1/4	G 1/4	G 1/2 A	60	35	60	52	2,4	33	42,5	28	50	54	14	23	11	17,5

Typ	SW <sub>1</sub>	SW <sub>2</sub>	s		Masse (Gewicht) ca. kg	Dichtkantenring
			min	max		
LHK 22...-H	22	27	8	17	0,6	ERMETO DKA 3/8
LHK 22...-H16	22	27	8	17	0,6	ERMETO DKA 3/8
LHK 33...-H	30	30	6	15	1,0	ERMETO DKA 1/2

Maßbild 3: Typ LHK ... - 11 PV  
LHK ... - 11 CPV

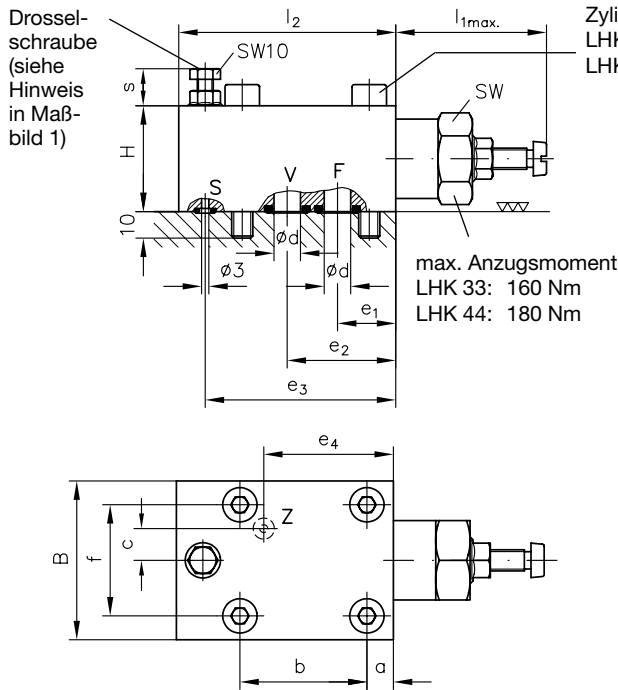

Zylinderschrauben  
LHK 33: M 8x50 DIN 912-8.8  
LHK 44: M 8x60 DIN 912-8.8

Typ	O-Ringe NBR 90 Shore in den Anschlüssen		B	H	l <sub>1</sub>	l <sub>2</sub>
	F und V	S und Z				
LHK 33 -11 (C)PV	12,37 x 2,62	4,47 x 1,78	60	40	57	82
LHK 44 -11 (C)PV	17,12 x 2,62	4,47 x 1,78	62	50	85	80

Typ	a	b	c	ø d	e <sub>1</sub>	e <sub>2</sub>	e <sub>3</sub>
LHK 33 -11 PV	10	48	--	10	22	41	72
LHK 33 -11 CPV	10	48	12	10	22	41	72
LHK 44 -11 PV	17	50	--	14	28,5	52,5	74
LKH 44 -11 CPV	17	50	15	14	28,5	52,5	74

Typ	e <sub>4</sub>	f	SW	s		Masse (Gew.) ca. kg
				min	max	
LHK 33 -11 PV	--	42	30	14	24	1,5
LHK 33 -11 CPV	49	42	30	14	24	1,5
LHK 44 -11 PV	--	48	36	12	24	1,8
LKH 44 -11 CPV	60	48	36	12	24	1,8

Maßbild 4: Typ LHK ... - 11 P

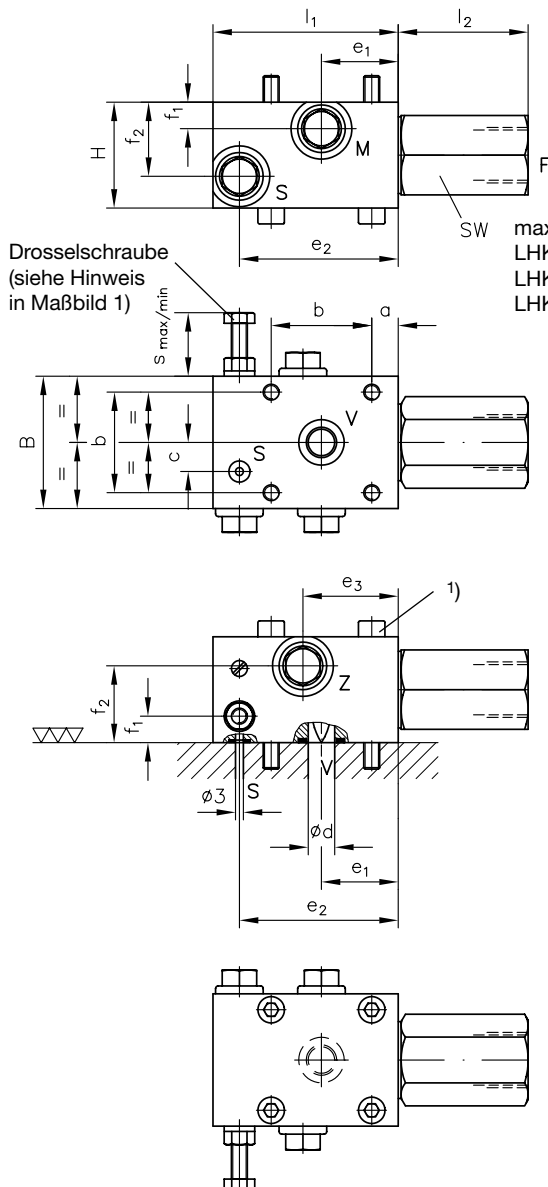

1) Zylinderschrauben

- LHK 22: M 6x35 DIN 912-8.8  
Gewindetiefe 8 mm
- LHK 33: M 6x50 DIN 912-8.8  
Gewindetiefe 11 mm
- LHK 44: M 8x60 DIN 912-8.8  
Gewindetiefe 14 mm

**Achtung:** Bei Montage der Anschlußverschraubungen Sechskant-Federgehäuse fixieren!

Typ	Anschlüsse			O-Ringe NBR 90 Shore in den Anschlüssen	
	F	S	M, Z	F und V	S und Z
LHK 22	G 3/8	G 3/8	--	10,77 x 2,62	--
LHK 33	G 1/2	G 1/4	G 1/4	12,37 x 2,62	4,47 x 1,78
LHK 44	G 3/4	--	--	15,55 x 2,62	4,47 x 1,78

Typ	B	H	l <sub>1</sub>	l <sub>2</sub>	a	b	c	ø d	e <sub>1</sub>	e <sub>2</sub>	e <sub>3</sub>
LHK 22	40	28	70	40	9,5	28	--	8	23,5	--	--
LHK 33	50	40	70	49	10	38	11	10	29	60	36
LHK 44	60	48	90	60	18	28	0	14	33	54,5	--

Typ	f <sub>1</sub>	f <sub>2</sub>	SW	s		Masse (Gewicht) ca. kg
				min	max	
LHK 22	14	--	22	8	15	0,6
LHK 33	10	28	30	14	24	1,0
LHK 44	12	--	36	12	24	2,0

Maßbild 5: Typ LHK 22 ... - 11 K

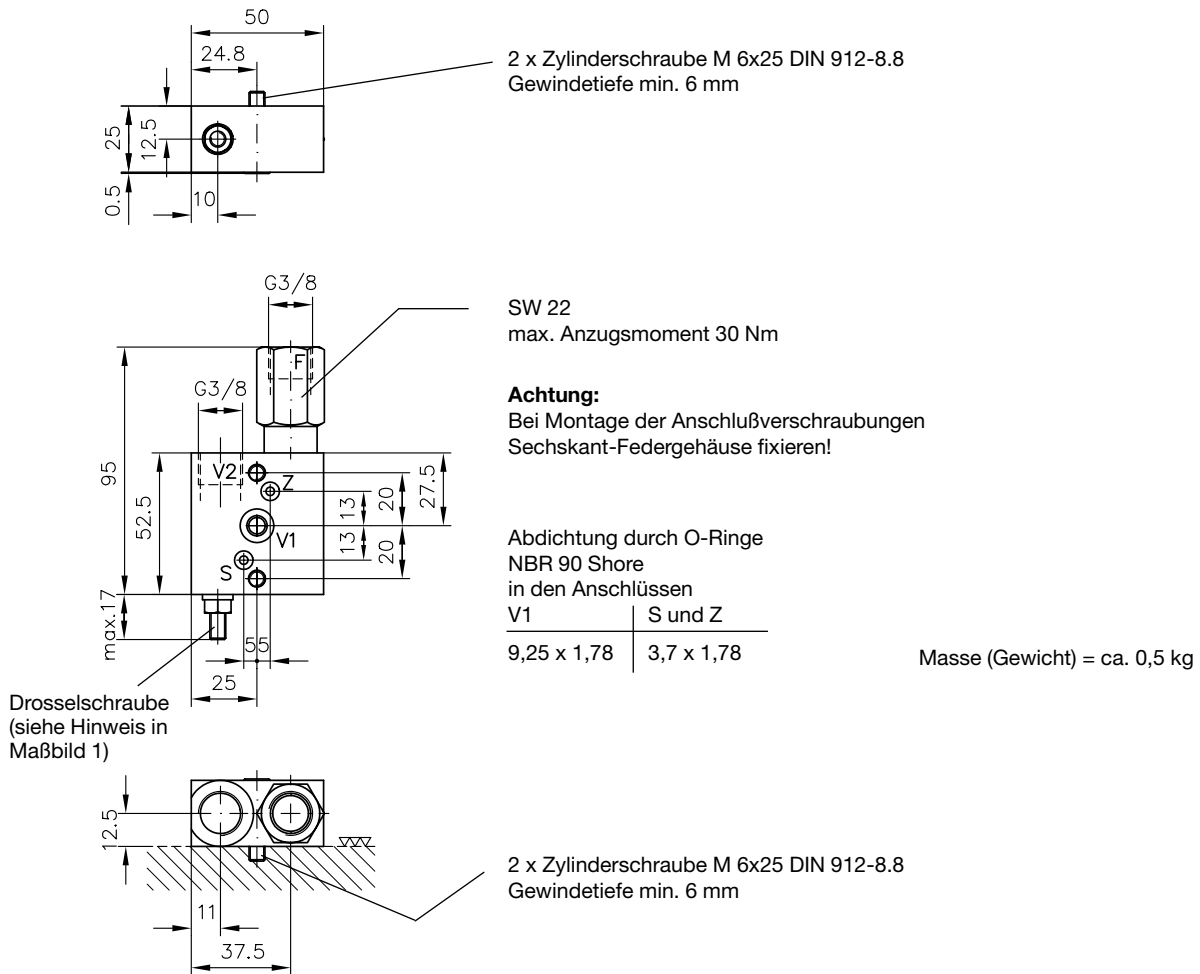

Maßbild 6: Typ LHK 21 ... - 14 T  
LHK 21 ... - 14 T - 3/8

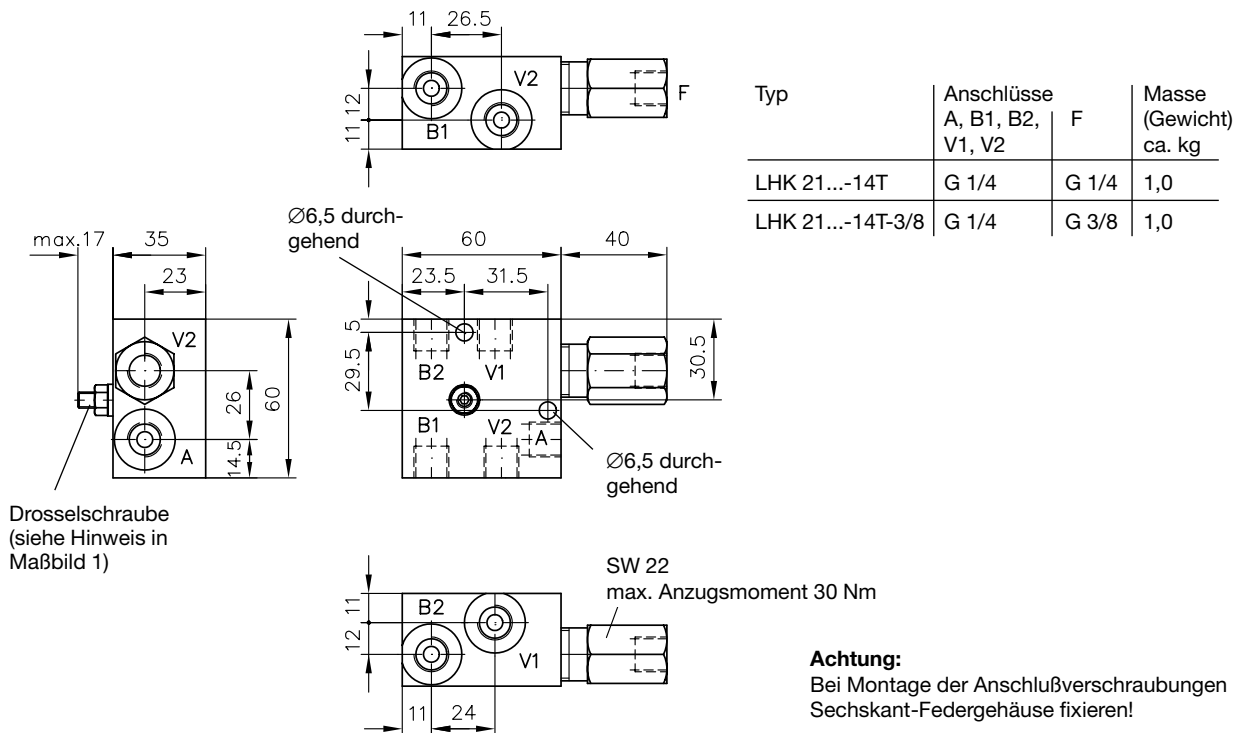



Maßbild 7: Typ LHK 21 ... - 14 - ...  
 LHK 33 ... - 14 - ...  
 LHK 43 ... - 14 - ...  
 LHK 44 ... - 14 - ...

Typ LHK 33 G-14W - ...  
 LHK 44 G-14W - ...

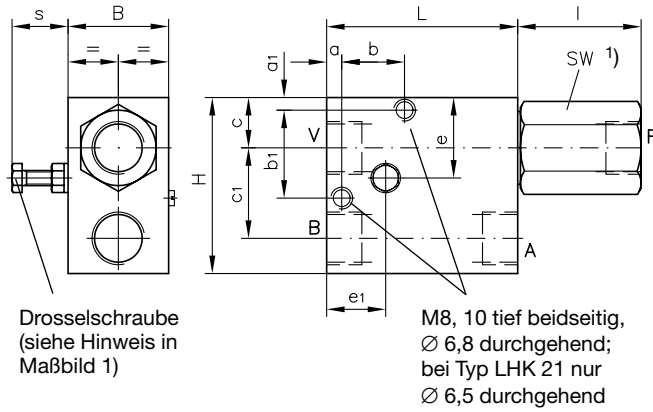

fehlende Maße siehe  
 Maßbild links

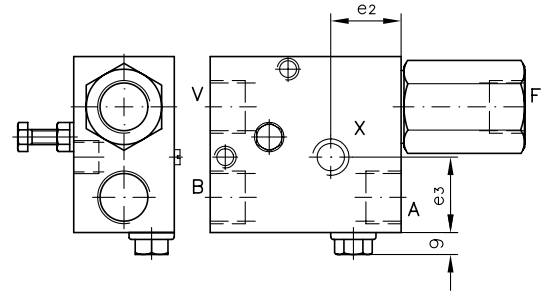

Typ	Anschlüsse			B	H	L	I	a	a1	b	b1	c	c1	e	e1	e2	e3	SW
	A, B	F, V	X															
LHK 21.. - 14	G 1/4	G 1/4	--	35	50	57	40	10	28,5	30	0	11,5	28	24,5	22	--	--	22
LHK 33.. - 14 (W)	G 1/2	G 1/2	G 1/4	40	70	76	49	6	5	25	35	20	36	32	23,5	28	30	30
LHK 43.. - 14	G 1/2	G 3/4	--	50	80	80	90	7	6	26	40	23	40	46	25,5	--	--	36
LHK 44.. - 14 (W)	G 3/4	G 3/4	G 1/4	50	85	80	90	7	8	26	40	23	44	48	25,5	32	37	36

Typ	s		Masse (Gewicht) ca. kg
	min	max	
LHK 21.. - 14	12	17	0,7
LHK 33.. - 14 (W)	15	24	1,6
LHK 43.. - 14	14	25	2,6
LHK 44.. - 14 (W)	14	25	2,6

1) max. Anzugsmoment  
 LHK 21: 30 Nm  
 LHK 33: 160 Nm  
 LHK 43, 44: 180 Nm

**Achtung:**  
 Bei Montage der Anschlußverschraubungen  
 Sechskant-Federgehäuse fixieren!

Maßbild 8: Typ LHK 44 ... - 14W M1C

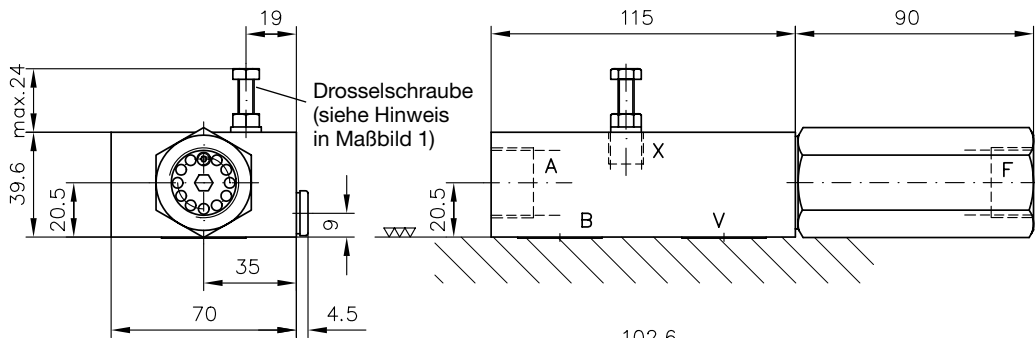

Anschlußgewinde  
 F und A = G 3/4  
 X = G 1/4

Abdichtung durch O-Ringe  
 in den Anschlüssen B und V:  
 26,64 x 2,62

Masse (Gewicht) = ca. 2,5 kg

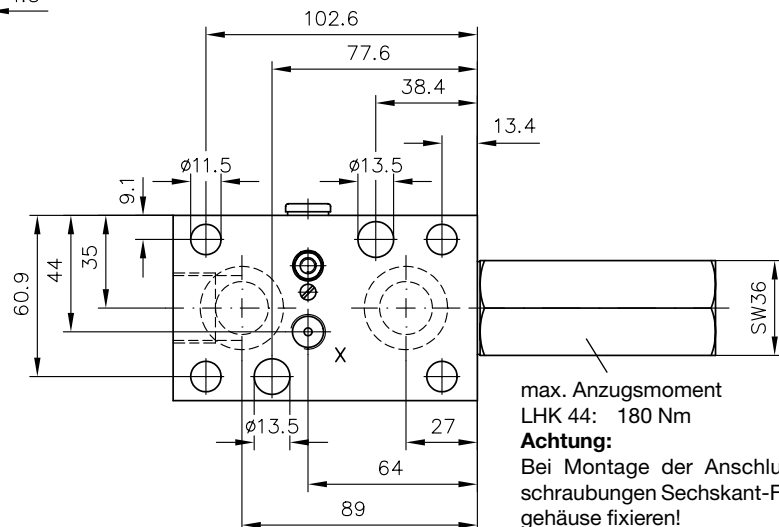

max. Anzugsmoment  
 LHK 44: 180 Nm  
**Achtung:**  
 Bei Montage der Anschlußverschraubungen  
 Sechskant-Federgehäuse fixieren!

Maßbild 9: Typ LHK 33 ... - 15(C)  
LHK 44 ... - 15(C)

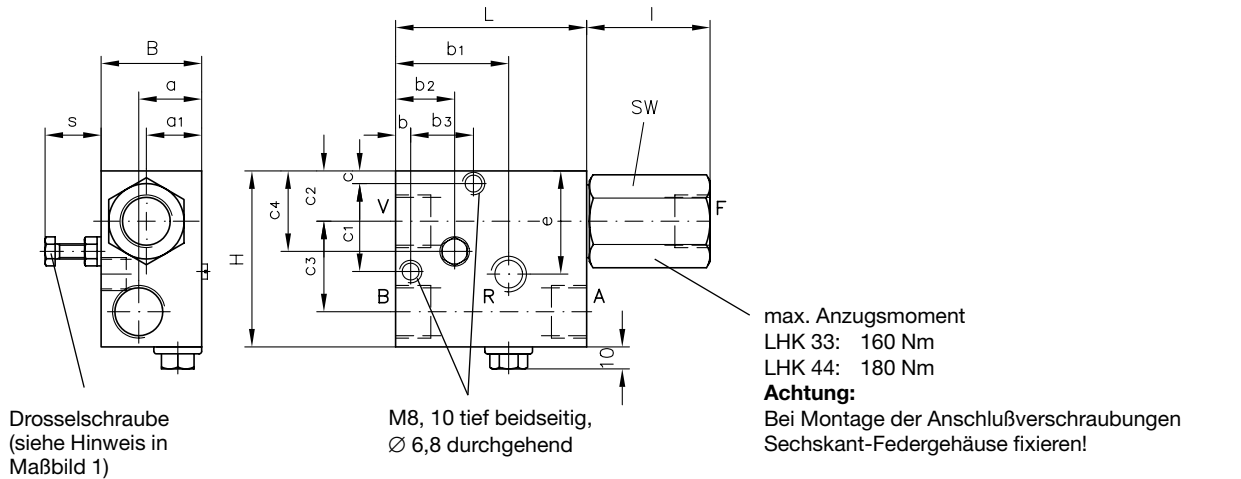

Typ	Anschlüsse														e			
	A, B, F und V	R	B	H	L	I	a	a1	b	b1	b2	b3	c	c1		c2	c3	c4
LHK 33 G - 15(C)	G 1/2	G 1/4	40	70	76	49	25	22	6	46	23,5	25	5	35	20	36	32	47
LHK 44 G - 15(C)	G 3/4	G 1/4	50	85	80	90	25	25	7	42,5	25,5	26	8	40	23	44	48	52,5

Typ	SW	s		Masse (Gewicht) ca. kg
		min	max	
LHK 33 G - 15(C)	30	13	22	1,6
LHK 44 G - 15(C)	36	19	28	2,6

Maßbild 10: Typ LHK 33 ... - 17 OMR

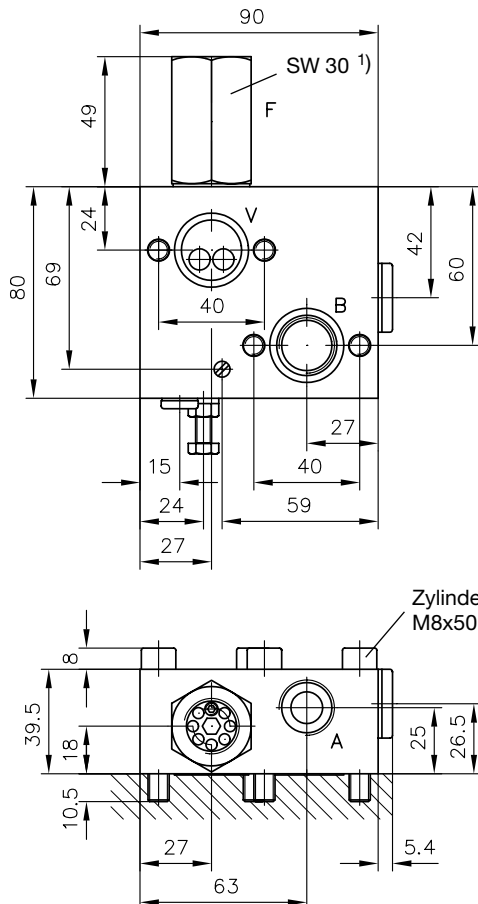

1) max. Anzugsmoment  
LHK 33: 160 Nm  
**Achtung:**  
Bei Montage der Anschlußverschraubungen Sechskant-Federgehäuse fixieren!

Abichtung durch O-Ringe  
in den Anschlüssen V und B:  
23,47 x 2,62

Anschlüsse:  
A und F = G 1/2  
X = G 1/4

Masse (Gewicht) = ca. 2,2 kg

Maßbild 11: Typ LHK 33 ... - 17 OMT  
LHK 33 ... - 17 OMV

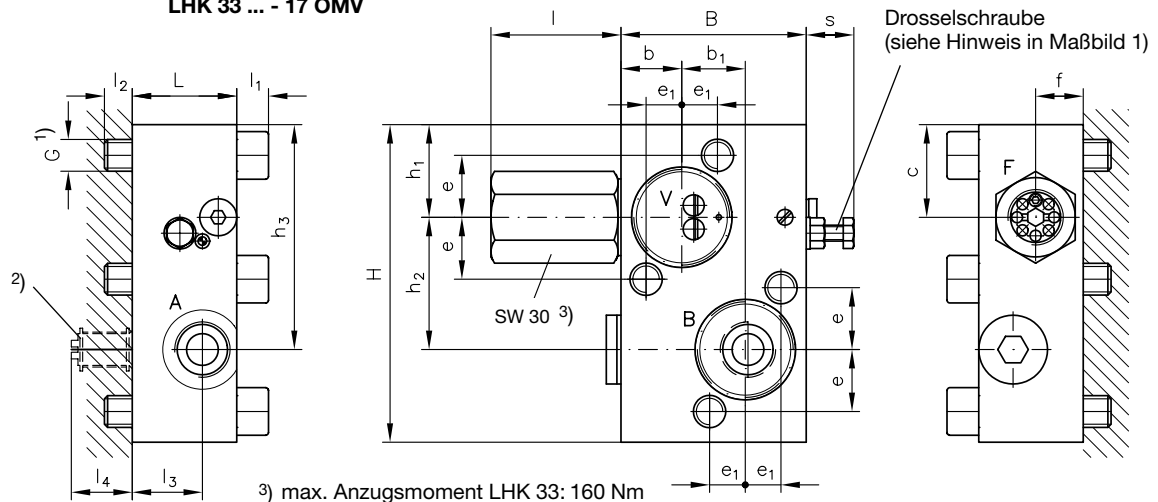

3) max. Anzugsmoment LHK 33: 160 Nm

**Achtung:**

Bei Montage der Anschlußverschraubungen Sechskant-Federgehäuse fixieren!

- 1) Zylinderschrauben "G"  
LHK 33...-17 OMT: M 10x50 DIN 912-8.8  
LHK 33...-17 OMV: M 12x50 DIN 912-8.8
- 2) eingeschraubtes Vorspannventil Typ VR 3...,  
siehe Hinweis Position 5.2.d

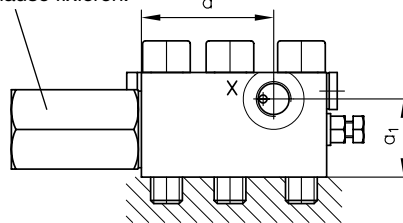

Typ	Anschlüsse														
	A, B, F	X	B	H	L	l	l1	l2	l3	l4	a	a1	b	b1	c
LHK 33 ...-17 OMT	G 1/2	G 1/4	70	100	39,5	49	10	10,5	26,5	23	50	29,5	23,5	23	30
LHK 33 ...-17 OMV	G 1/2	G 1/4	70	120	39,5	49	12	10,5	26,5	23	50	29,5	23	24	35

Typ	e	e1	f	h1	h2	h3	s		O-Ringe HNBR 90 Sh in den Anschlüssen B, V	Masse (Gewicht) ca. kg
							min	max		
LHK 33 ...-17 OMT	21,6	12,5	18	30	40	70	8	18	26,64 x 2,62	2,1
LHK 33 ...-17 OMV	23,4	13,5	18	35	50	85	8	18	34,65 x 1,78	2,5

**4.2. Ventile für Lastrichtungswechsel**

Maßbild 12: Typ LHK 22 ... - 21 - ...  
LHK 33 ... - 21 - ...  
LHK 44 ... - 21 - ...

Typ LHK 33 ... - 21W - ...  
LHK 44 ... - 21W - ...

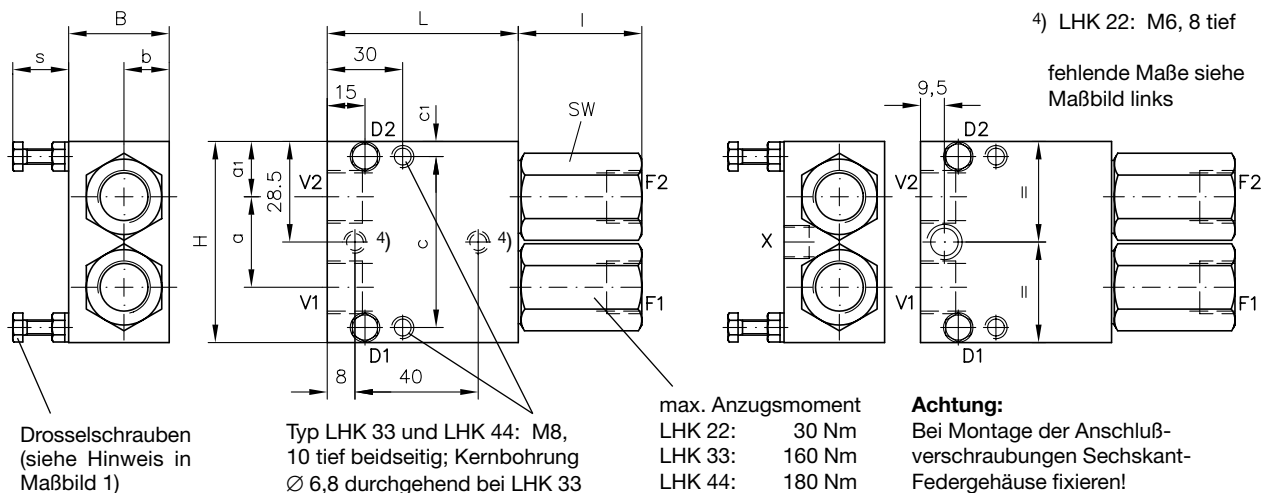

4) LHK 22: M6, 8 tief

fehlende Maße siehe Maßbild links

Drosselschrauben (siehe Hinweis in Maßbild 1)

Typ LHK 33 und LHK 44: M8, 10 tief beidseitig; Kernbohrung Ø 6,8 durchgehend bei LHK 33

max. Anzugsmoment  
LHK 22: 30 Nm  
LHK 33: 160 Nm  
LHK 44: 180 Nm

**Achtung:**

Bei Montage der Anschlußverschraubungen Sechskant-Federgehäuse fixieren!

Typ	Anschlüsse		B	H	L	l	a	a1	b	c	c1	SW	s		Masse (Gewicht)
	F1, F2, V1, V2	X											min	max	
LHK 22.. - 21	G 1/4	--	30	60	58	40	28	16	14	48	6	22	12	17	0,85 kg
LHK 33.. - 21(W)	G 1/2	G 1/4	40	80	76	49	36	22	18	68	6	30	15	25	2,4 kg
LHK 44.. - 21(W)	G 3/4	G 1/4	50	90	80	90	44	23	25	75	7,5	36	14	25	3,5 kg

Maßbild 13: Typ LHK 33 ... - 25 - ...  
LHK 33 ... - 25 W  
LHK 33 ... - 25 WD

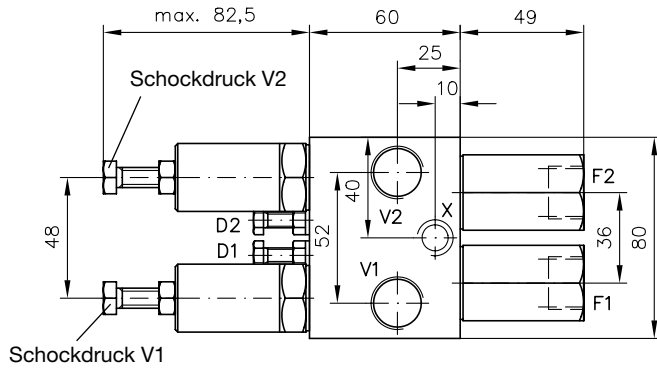

Anschlüsse:  
F1, F2, V1, V2 = G 1/2  
X = G 1/4

Masse (Gewicht) = ca. 2,7 kg

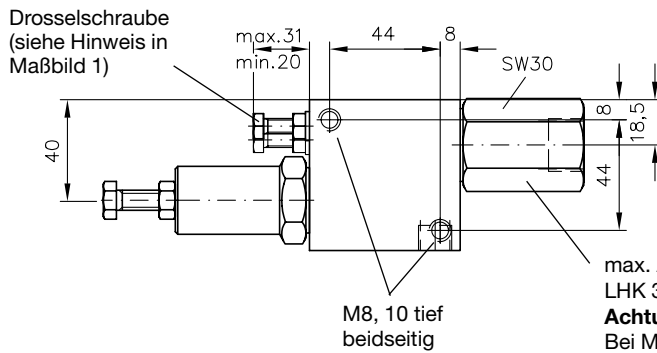

### 4.3. Einbausätze - Abmessungen und Aufnahmebohrungen

Maßbild 14: Typ LHK 21 ...  
LHK 22 ...

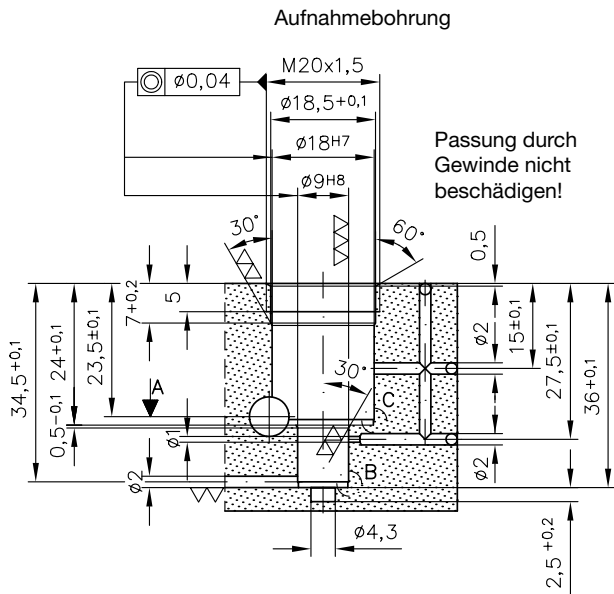
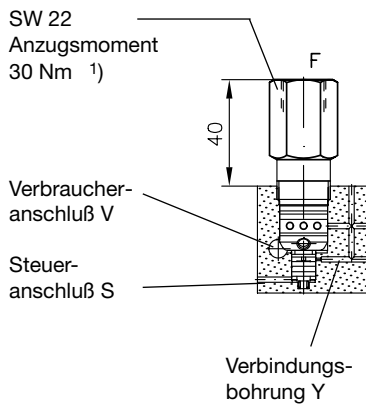

Typ	Anschluß	Masse (Gewicht) ca. kg
LHK 21...	G 1/4	0,1
LHK 22...	G 3/8	0,1

Teilschnitt A

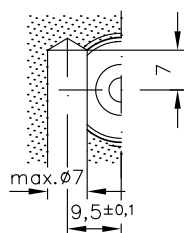

Einzelheit bei B

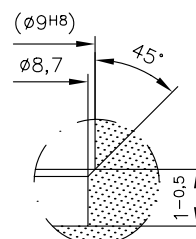

Einzelheit bei C

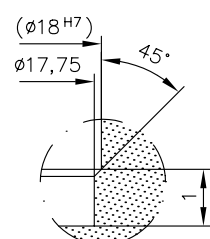

1) **Achtung:** Bei Montage der Anschlußverschraubungen Sechskant-Federgehäuse fixieren!

Maßbild 15: Typ LHK 32 ...  
 LHK 33 ...  
 Maßbild 16: LHK 44 ...

Aufnahmebohrung für Typ LHK 32(33) - Maßbild 15

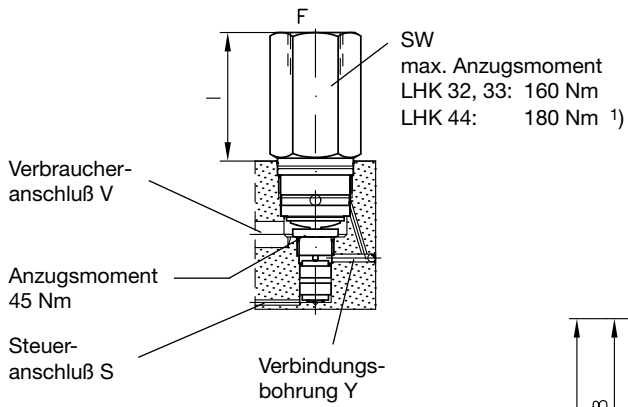

1) **Achtung:** Bei Montage der Anschluß-  
 verschraubungen Sechskant-Feder-  
 gehäuse fixieren!

Typ	Anschluß F	l	SW	Masse (Gew.) ca. kg
LHK 32	G 3/8	49	30	0,3
LHK 33	G 1/2	49	30	0,3
LHK 44	G 3/4	90	36	1,0

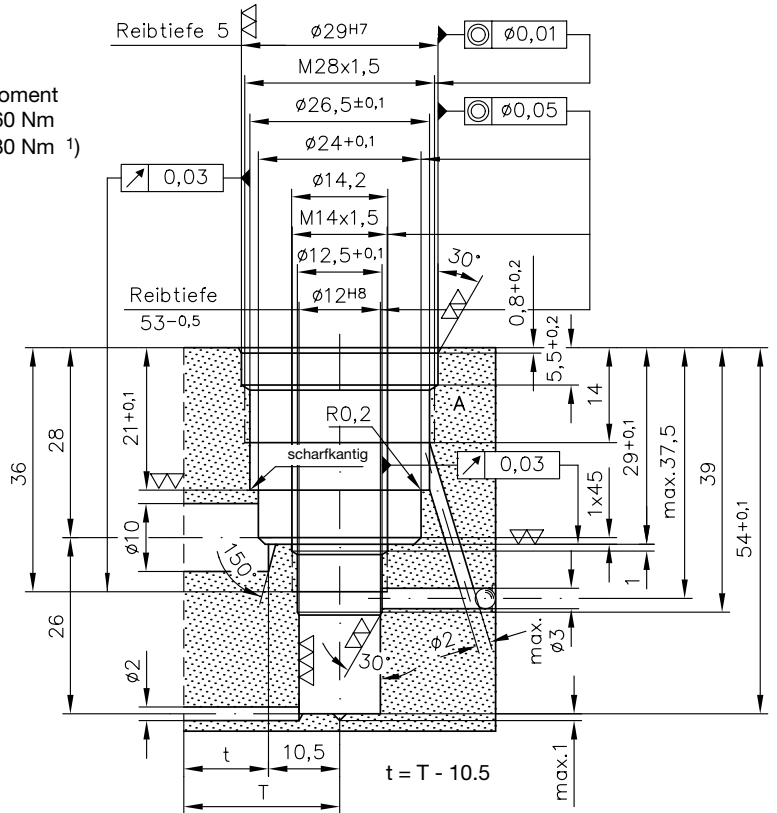

Einzelheit bei A

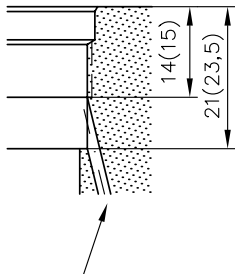

Verbindungskanal Y muß  
 die Mantellinie zwischen  
 den angegebenen Tiefen  
 treffen.  
 ( ) - Werte für LHK 44.

Aufnahmebohrung für Typ LHK 44 - Maßbild 16

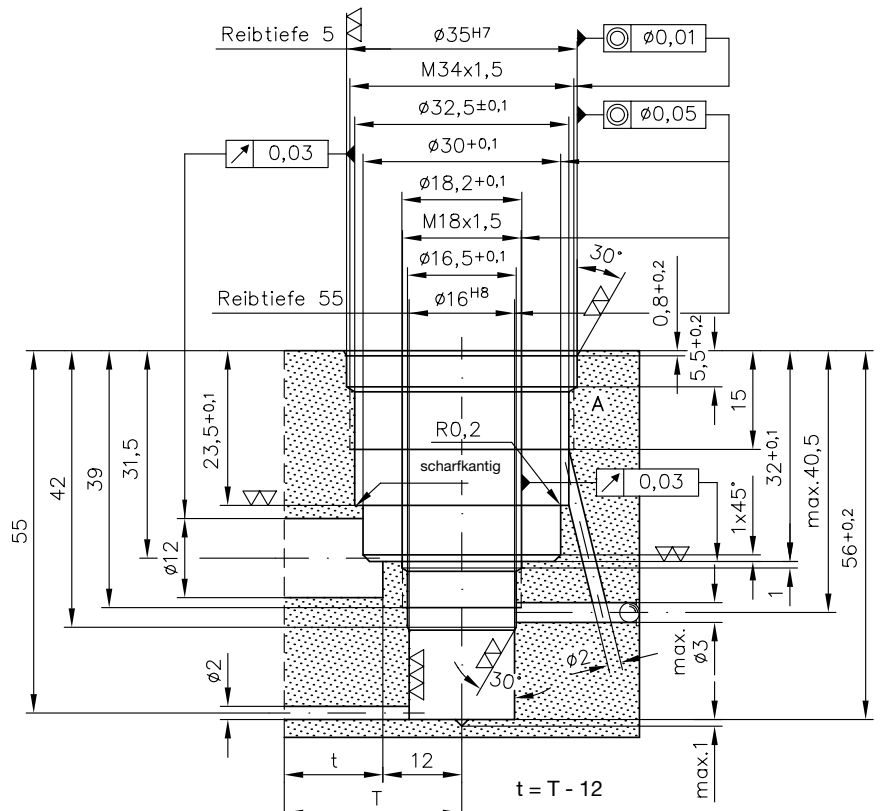



Maßbild 19: Typ LHK 40 V ...

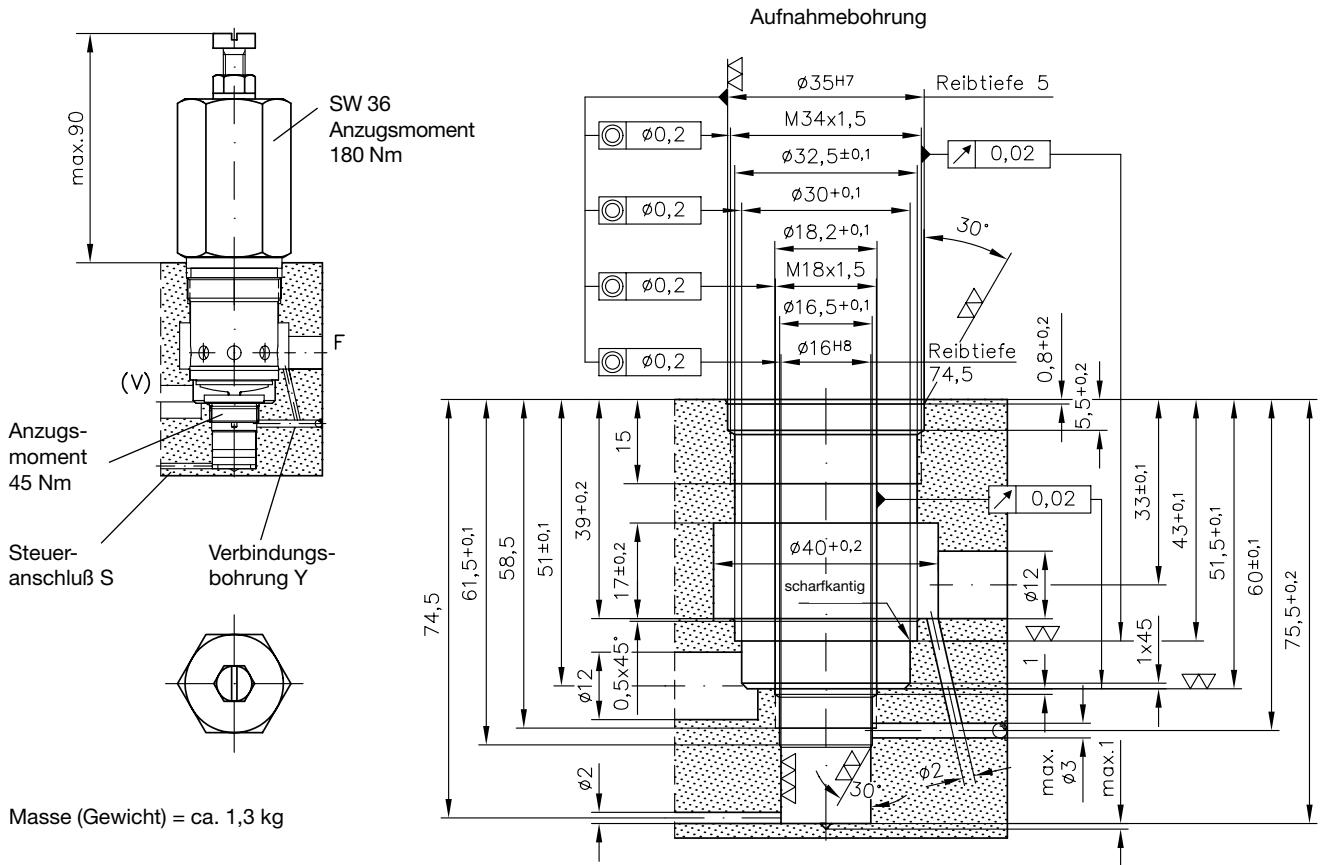

Maßbild 20: Typ LHK 33 S ...

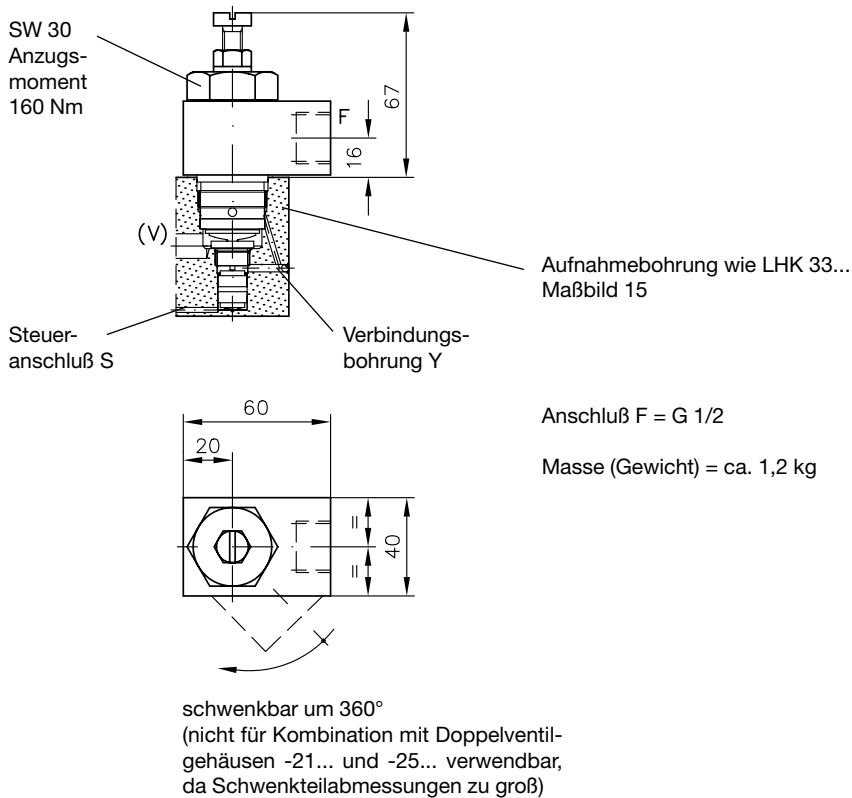

## 5. Anhang

### 5.1. Schematischer Aufbau am Beispiel LHK 33 G-11-..

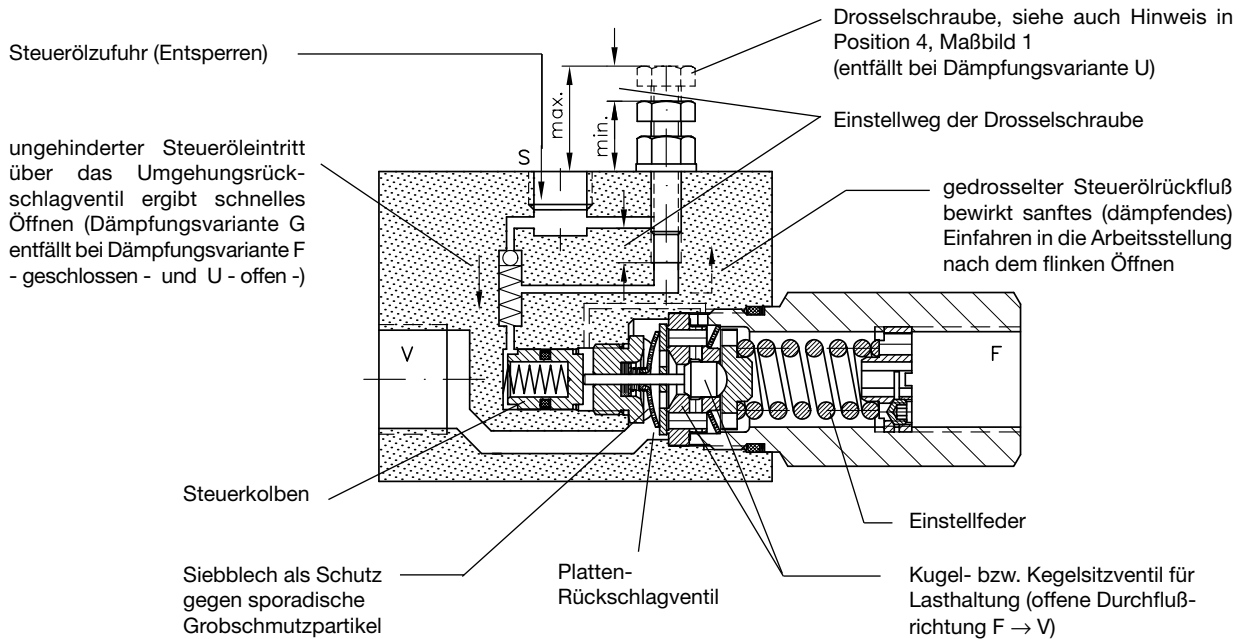

### 5.2. Kurzbeschreibung der Schaltsymbole

#### a) Schaltsymbole -11, -11C

Die Entspernung des Ventils erfolgt über eine externe Steuerleitung S von der zuflußseitigen Verbraucherleitung.

Der Steuerkolbenrückraum ist bei der Ausführung -11 mit dem Anschluß F verbunden, d.h. der Rücklaufdruck (Durchflußwiderstand von Wegeventil und Tankleitung) beeinflussen des Aufsteuerverhalten des Ventils. Dies ist auch der Grund für die Funktionseinschränkung bei Differentialschaltung (siehe Position 3).

Bei Schaltsymbol -11C wird die Steuerkolbenrückseite getrennt herausgeführt (Anschluß Z, drucklos zum Tank führen). Damit wird der Einfluß des Rücklaufdrucks eliminiert.

Der Einsatz dieser Ausführung ist darüber hinaus bei den oben angesprochenen Differentialschaltung möglich sowie die Nachrüstungen bei existierenden Wegeventilen mit in Nullstellung geschlossenem Wegeschieber (gewährleistet ein sicheres Schließen des Lasthalteventils).

#### b) Schaltsymbole -14, -14W, -14W M1C

Gegenüber dem Schaltsymbol -11 intern durchgeführte Verbraucherleitung (A - B) mit Steuerleitungsanzapfung. Damit wird die sonst notwendige Verrohrung der Steuerleitung eingespart.

In die Ausführung -14W ist zusätzlich ein Wechselventil für eine Brems-Steuerleitung (Anschluß X) eingebaut, z.B. für Hydromotoren mit hydraulisch gelüfteter Bremse (Seilwinden u.s.w.).

Die Ausführung -14W M1C ist eine auf Denison-Motoren (z.B. Type M1C) bzw. VOAC-Motoren (z.B. Typ F 12) direkt anflanschbare Variante.

#### c) Schaltsymbole -15, -15C

Die Zylinderseite ist mit einem zusätzlichen Schockventil abgesichert. Damit ist eine Trennung von max. Lastdruck (hier eingestellt am Schockventil) und Aufsteuerverhalten (abhängig von Entsperverhältnis und Druckeinstellung am Lasthalteventil) vorhanden.

#### d) Schaltsymbole -17 OMR, -17 OMT, -17 OMV

Ausführung zum Aufflanschen auf DANFOSS-Motoren der Typenreihe OMR, OMT, OMV bzw. baugleichen Typen.

Zusätzlich kann ein Vorspannventil (Type VR 33 nach D 7340 mit ca. 3 bar Vorspanndruck) im Anschluß B eingeschraubt werden (muß gesondert bestellt werden). Damit ist eine „Schlafseilsicherung“ möglich - Vermeidung des Freilaufens eines Windenmotors ohne Last.

#### e) Schaltsymbole -21, -21W

Ventil für Lastrichtungswechsel (z.B. Überfahren eines Totpunktes).

Beide Seiten können unabhängig voneinander eingestellt werden (Lastdruck und Dämpfungsverhalten).

Bei der Ausführung -21W ist zusätzlich ein Wechselventil integriert (siehe Beschreibung zum Schaltsymbol -14W, Position 5.2.b).

#### f) Schaltsymbole -25, -25W, -25WD

Ausführung für Wende-, Schwenk- oder Dreheinrichtungen mittels Hydromotoren. Ein Wechselventil kann analog zu Schaltsymbol -14W (Pos. 5.2.b) integriert werden. Ein zusätzliches Blendenrückschlagventil bei Schaltsymbol -25WD ermöglicht eine verzögerte Entlastung der hydraulischen Bremse (weiches Einfallen).



### 5.3. Beispiele ausgeführter Schaltungen

#### 5.3.1. Vereinfachte, typische Kransteuerung

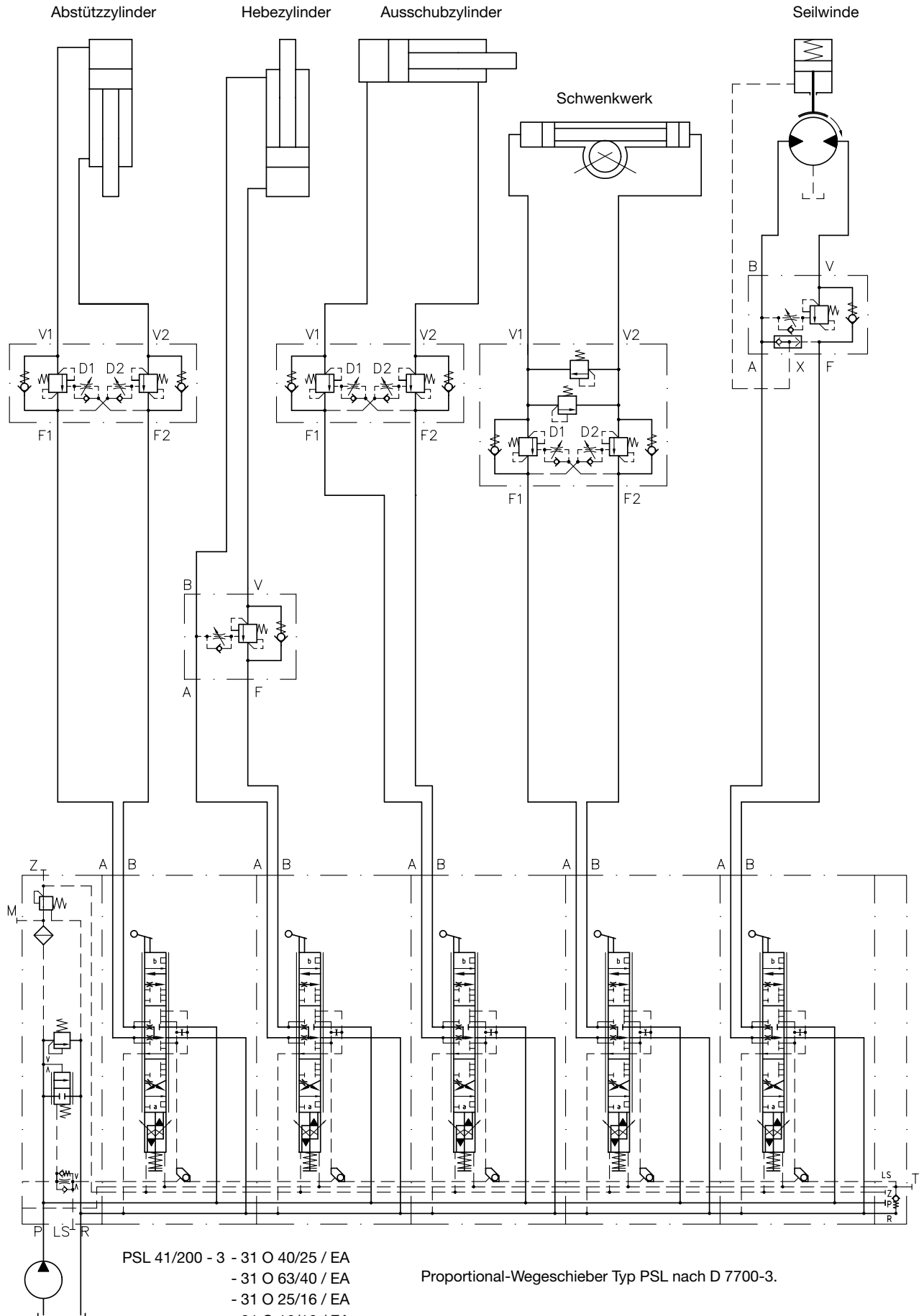

- PSL 41/200 - 3 - 31 O 40/25 / EA
- 31 O 63/40 / EA
- 31 O 25/16 / EA
- 31 O 16/16 / EA
- 31 O 63/63 / EA
- E4 - G 24

Proportional-Wegeschieber Typ PSL nach D 7700-3.

### 5.3.2. Gleichlaufanlage

Schaltungsbeispiel:

Die Last wirkt nur in einer Richtung. Das Heben erfolgt gleichlaufend mittels der beiden Teil-Förderströme der Pumpe, das Absenken gegen die Lasthalteventile, wobei durch das „Nachschieben“ der Teilströme ebenfalls wieder ein Gleichlauf zustande kommt.

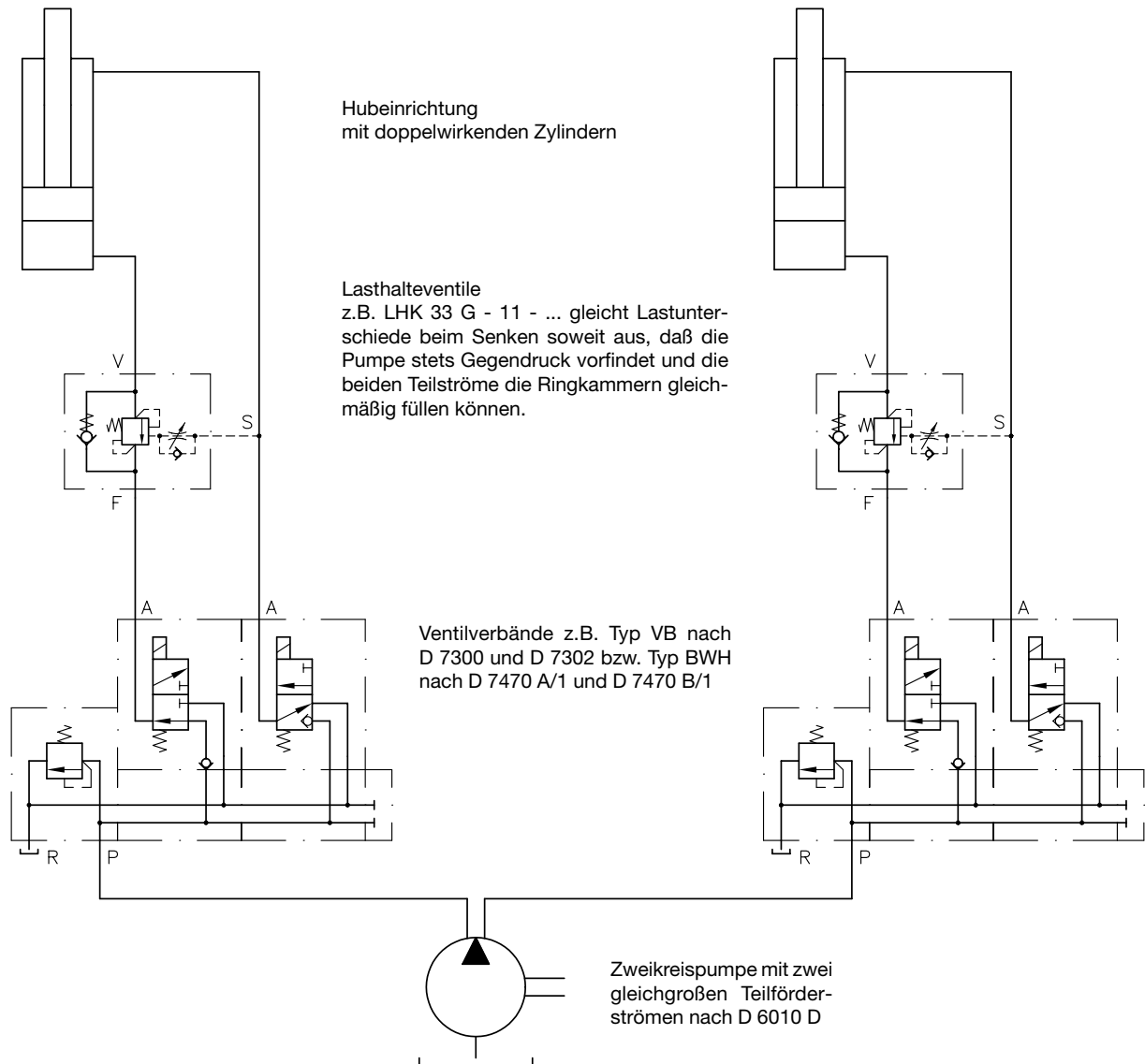

Gleichlaufsteuerungen in der hier dargestellten Ausführung sind jedoch nur dann sinnvoll, wenn keine zu hohen Anforderungen an die Genauigkeit gestellt werden und wenn Gleichlaufstörungen der beiden Förderströme (z.B. Fehlschaltung eines Magnetventiles, Verschmutzungsausfall eines Pumpenelementes etc.) erkannt und die eventuelle Schiefstellung bis zum Abschalten nicht zur Gefahr für Bedienungspersonal und Anlage führt. Die Gleichlaufgenauigkeit wird auch bei ungestörtem Betrieb je nach Lastverteilung u.a. beeinflusst von der Volumenelastizität des Öles, der Leitungen (insbesondere bei Schlauchleitungen = Schlauchdehnung) usw. Auf die Gleichlauf Funktion derartiger Anlagen gibt es daher grundsätzlich keine werksseitige Garantie.

### 5.4. Hinweise für Wegeschieber-Steuerungen

Sind mehrere Wegeschieber im Hydrokreis angeordnet (Wegeschieberverbände), dann kann es beim Betätigen eines beliebigen Verbrauchers zu Lecköleinwanderungen aus dem druckbelasteten Pumpenkanal in die Verbraucherausgänge nicht betätigter Schieber kommen. In den angeschlossenen Verbraucherleitungen kann sich allmählich Druck aufbauen („Lecköldruck“), der letztlich zum Entsperrn des LHK-Ventiles ausreicht, so daß der Zylinder doch zu kriechen beginnt. Deshalb sind hintereinandergeschaltete Ventilverbände (z.B. Typ SKH nach D 7230) grundsätzlich nicht mit Lasthalteventilen kombinierbar. In der Praxis werden für solche Steuerungen in der Regel nur Schieber in Parallelschaltung verwendet. Hier ist ein eventueller Lecköldruck an den Verbraucheranschlüssen des einzelnen Schiebers weit weniger ausgeprägt und hauptsächlich vom Passungsspiel und der Überdeckungslänge abhängig und, da das Lecköl zum Rücklaufausgang abwandert, dieser Druck meist nicht ausreicht, wegen der hohen Einstellung des Lasthalteventiles dasselbe zu entsperren. Außerdem hat sich in der Praxis eingeführt, anstelle vollkommen gesperrter Verbraucheranschlüsse in Neutralstellung solche mit einer Drosselentlastung oder direkter Verbindung zum Rücklaufkanal einzubauen, damit eingewandertes Lecköl sofort abgeleitet wird und nicht an die Steuerleitung des Lasthalteventiles gelangt, siehe Beispiel Kransteuerung Position 5.3.1 mit Proportional-Wegeventil Typ PSL nach D 7700 ff. Zugleich wird dadurch die Schließbewegung des Lasthalteventiles bei schnellem Rückstellen des Wegeschiebers in die Neutralstellung nicht behindert, weil das Öl aus dem Steuer Raum nicht gegen den Schieberleckspalt zurückgedrückt werden muß.

## 5.5. Alte und neue Typenschlüssel

Zur Vereinheitlichung der Typenschreibung sind einige Umstellungen notwendig geworden. Die Tabelle zeigt die entsprechenden Veränderungen.

<b>alt</b>	<b>ehemalige Skizze</b>	<b>neu</b> (entsprechend Pos. 2.1)
LHK 22 K-11-...	Sk 7660 GP/3	LHK 22 G -11 K-...
LHK 30 GVP-11-...	Sk 7100 GVP-11	LHK 30 G -11PV -...
LHK 30 FVP-11-...	Sk 7100 GVP-11	LHK 30 F -11PV -...
LHK 30 GVP-11C-...	Sk 7100 GVP-11C	LHK 30 G -11CPV -...
LHK 30 FVP-11C-...	Sk 7100 GVP-11C	LHK 30 F -11CPV -...
LHK 33 OMR-17-...	Sk 7547 OMR	LHK 33 G -17 OMR
LHK 33 OMT-17-...	Sk 7547 OMT	LHK 33 G -17 OMT
LHK 33 OMV-17-...	Sk 7547 OMV	LHK 33 G -17 OMV
LHK 33 P-11-...	Sk 7100 P-11	LHK 33 G -11P -...
LHK 33 PF-11-...	Sk 7100 P-11	LHK 33 F -11P -...
LHK 33 P-12-...	Sk 7100 P-11	LHK 337 G -11P -...
LHK 33 PF-12-...	Sk 7100 P-11	LHK 337 F -11P -...
LHK 40 GVP-11-...	Sk 7101 GVP-11	LHK 40 G -11PV -...
LHK 40 FVP-11-...	Sk 7101 GVP-11	LHK 40 F -11PV -...
LHK 40 GVP-11C-...	Sk 7101 GVP-11C	LHK 40 G -11CPV -...
LHK 40 FVP-11C-...	Sk 7101 GVP-11C	LHK 40 F -11CPV -...
LHK 44 G M1C-14W-...	Sk 7101 M1C-14W/1	LHK 44 G - 14W M1C -...
LHK 44 P-11-...	Sk 7101 P-11	LHK 44 G -11P -...